

# Bomber

## BOMBER PARTY1500

### MANUAL DO USUÁRIO

Obrigada por adquirir um produto Bomber Speakers.

Desenvolvemos e fabricamos alto falantes desde 1993, e nossos produtos estão presentes em mais de 1 milhão de automóveis brasileiros.

Leia com atenção este manual para operar corretamente o produto e aproveitar ao máximo sua *performance*.

#### OBSERVAÇÃO IMPORTANTE

O volume máximo (potência) pode variar em função do dispositivo conectado.

A potência máxima é atingida com *pendrive*, cabo auxiliar P2 ou alguns *bluetooth* de última geração.

O volume máximo poderá ser menor caso se conecte com smartphones mais antigos.

#### I. LEMBRETES

- Mantenha sempre o produto em temperatura ambiente;
- Evite danos provocados por quedas;

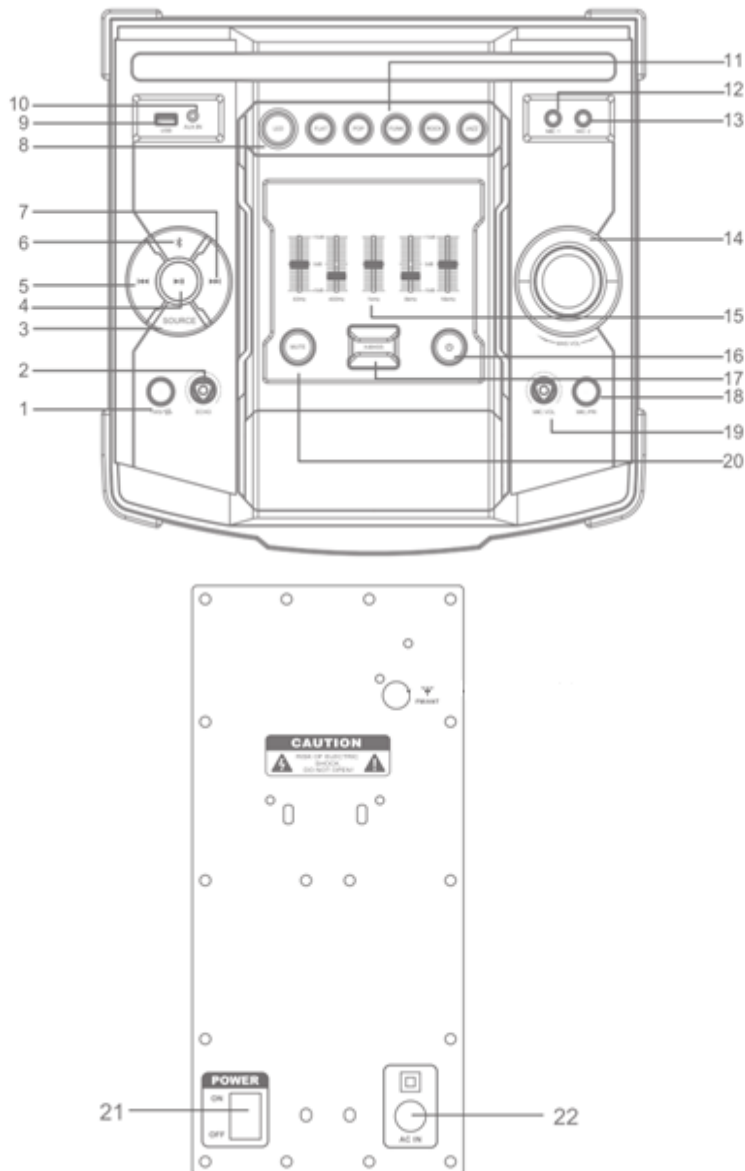

Breve Descrição Funcional		
1	<b>TWS / REPEAT</b>	Conexão de duas caixas simultâneas / Repetição de faixas
2	<b>MIC ECHO</b>	Controle de Eco do Microfone
3	<b>SOURCE</b>	Seleção <i>Bluetooth</i> / FM / Auxiliar (line) / USB
4	<b>▶ /AUTOS SCAN</b>	Reproduzir e pausar / Desconexão <i>Bluetooth</i> / FM Auto Scan
5	<b>◀◀</b>	Última música / canal FM ou frequência anterior
6	<b>✕</b>	Seleção modo <i>bluetooth</i>
7	<b>▶▶</b>	Próxima música / canal FM ou frequência próxima
8	<b>LED</b>	Modo de iluminação
9	<b>USB</b>	<i>Pendrive</i> (receptáculo)
10	<b>AUX IN</b>	Entrada Auxiliar P2 (receptáculo)
11	<b>EQUALIZAÇÃO</b>	Seleção de equalização pré definidas
12	<b>MIC 1</b>	Microfone 1 (receptáculo)
13	<b>MIC 2</b>	Microfone 2 (receptáculo)
14	<b>VOLUME</b>	Volume principal
15	<b>EQUALIZAÇÃO</b>	Equalizador gráfico por banda
16	<b>STANDBY</b>	Modo de espera
17	<b>X-BASS</b>	Reforço nos graves
18	<b>MIC PRI</b>	Prioridade do microfone
19	<b>MIC VOL</b>	Volume do microfone
20	<b>MUTE</b>	Silencia sinal reproduzido
21	<b>POWER ON/OFF</b>	Liga / Desliga
22	<b>AC IN</b>	Entrada de alimentação AC

## II. OPERAÇÃO

- a. Ligue a chave **POWER ON/OFF** e pressione o botão **STANDBY**;
- b. Pressione o botão **SOURCE** e escolha a opção desejada: BT (*bluetooth*), USB (*pendrive*), FM, LINE (entrada auxiliar).

### CONECTANDO O BLUETOOTH BT

- Pressione o botão **SOURCE** ou  até o painel apresentar o modo *Bluetooth*;
- Procure por “BOMBER PARTY 1500” nas conexões *BLUETOOTH* do seu dispositivo e clique para confirmar;
- Você escutará um sinal sonoro de confirmação;
- Você pode controlar o volume no seu dispositivo e na caixa.

#### **Comandos BLUETOOTH BT**

- ▶▶ Pausar ou tocar a música;
- ▶▶▶ Avançar para a próxima música;
- ◀◀ Retroceder para a música anterior;

Forçar a desconexão do *BLUETOOTH*: pressione por um período longo ▶▶▶. Você escutará um sinal sonoro de confirmação de desconexão.

### CONECTANDO O PENDRIVE USB

- Insira o *Pendrive*;
- Você escutará um sinal sonoro;
- A música tocará automaticamente.

#### **Comandos PENDRIVE USB**

- ▶▶ Pausar ou tocar a música;
- ▶▶▶ Toque curto para avançar para a próxima música, toque longo para avançar a música rapidamente;
- ◀◀ Toque curto para retroceder para a música anterior, toque longo para retroceder a música rapidamente;

### CONECTANDO O AUX MODE (cabo auxiliar P2)

- Insira o cabo P2, pressione o botão **SOURCE** para alterar para o modo entrada auxiliar;
- Quando retirar o cabo P2, pressione o botão **SOURCE** para alterar para outro modo (BT/FM/USB).

#### **Comandos AUX MODE (cabo auxiliar P2)**

Funções devem ser comandadas no player que está transmitindo o sinal.

### CONECTANDO RÁDIO FM

#### **ATENÇÃO**

Conecte a antena no painel traseiro, na conexão FM/ANT.

Recomendamos que você utilize o **AUTO SCAN**, desta forma, todas as rádios FM disponíveis na área, serão automaticamente armazenadas e você poderá trocar de rádio mais facilmente.

- Pressione o botão **SOURCE** para selecionar a função **FM**;
- Pressione por um período longo o botão ▶▶▶. O aparelho irá procurar automaticamente todas as rádios disponíveis na sua região;
- Com as estações armazenadas automaticamente, você pode passar pelas rádios simplesmente pressionando rapidamente os botões ◀◀ ou ▶▶▶. No display aparecerá a sequência dos canais;

### Microfone

- Insira o plug do microfone na entrada **MIC 1, MIC 2**.
- O microfone irá funcionar em qualquer modo de reprodução (BT/FM/USB/FM);
- O volume do microfone **MIC VOL** e a reverberação **ECHO** podem ser ajustados independentemente do volume principal.

#### **Micro PRI**

Quando estiver usando o microfone, pressione rapidamente botão **MIC PRI** e o volume da música que estiver tocando irá diminuir automaticamente, assim que o microfone for utilizado.

### **Função TWS**

- Permite que se conecte um smartphone com duas caixas, funcionando em modo estéreo, através do *Bluetooth*;
- É necessário que você possua duas caixas do mesmo modelo;
- Coloque ambas no modo **BLUETOOTH**, mas ainda não conecte o seu smartphone;
- Escolha uma das caixas e pressione o botão **TWS** até aparecer no display **BT A**.
- Pressione agora o botão **TWS** da segunda caixa até que o display apresente **BT B**, as caixas irão se conectar automaticamente uma com a outra.
- Após, procure por “BOMBER PARTY 1500” nas conexões *BLUETOOTH* do seu smartphone e realize a conexão;
- Você poderá operar as funções **◀◀**; **▶▶**; **▶|**; em qualquer uma das caixas para controlar ambas as caixas;
- A função “**LIGHT**” e **EQUALIZAÇÃO** são operadas individualmente em cada caixa.

### **Equalização**

- Pressione o botão de **EQUALIZAÇÃO** para selecionar entre os modos pré-definidos.
- Você também pode ajustar a equalização no **EQUALIZADOR GRÁFICO**
- Pressione o botão **X-BASS** para acrescentar um reforço nos graves;

## **III. ESPECIFICAÇÕES**

- *Bluetooth*: 5.0+EDR, suporte para iOS e Android;
- Potência: 180W RMS;
- Resposta de frequência: 40Hz - 20KHz;
- Rádio FM: 88 – 108 MHz;
- Tensão de entrada: 110V ~240V;
- Dimensões: 98\*39\*35cm;
- Peso: 19,30kg;
- Amplificador classe: AB.

## **IV. ITENS INCLUSOS**

- Caixa Bomber Party 1500;
- Antena FM;
- Manual do Usuário;
- Cabo AC IN.

## **V. CONTATO**

### **Suporte Técnico / Technical support**

E-mail: [suporte@bomber.com.br](mailto:suporte@bomber.com.br)

Skype: Suporte Bomber (suporte.bomber)

WhatsApp: +55 51 2125-9105

### **Garantia / Warranty**

E-mail: [garantia@bomber.com.br](mailto:garantia@bomber.com.br)

WhatsApp: +55 51 2125-9175





Código QR – Suporte técnico



Código QR – Garantia

## I. ASSISTÊNCIA TÉCNICA

Verifique a assistência técnica autorizada Bomber mais próxima de sua localização, acessando o nosso site [www.bomber.com.br](http://www.bomber.com.br).

FALHA	CAUSA / SOLUÇÃO
Não consigo conectar a caixa ao meu dispositivo <i>bluetooth</i>	<ul style="list-style-type: none"><li>• Verifique se display apresenta a informação  piscando, caso não esteja piscando a caixa deve estar conectada a outro dispositivo <i>Bluetooth</i>. Desconecte-o e tente conectar o seu dispositivo novamente.</li><li>• É possível que haja muitos equipamentos <i>Bluetooth</i> perto da caixa, o que pode causar dificuldade ao procurar seu dispositivo.</li><li>• Pressione o botão  por um período longo, para forçar a desconexão do <i>bluetooth</i> e tente parear novamente.</li></ul>
O som está baixo	<ul style="list-style-type: none"><li>• O volume máximo pode ser controlado pela caixa, ou pelo seu dispositivo <i>Bluetooth</i> sendo independente o uso, portanto verifique se a caixa ou o seu dispositivo <i>Bluetooth</i> estão aplicando o máximo de volume.</li></ul>
A música está descontinuada	<ul style="list-style-type: none"><li>• Verifique se não foi ultrapassada a distância de 10 metros entre os aparelhos, ou se não há um obstáculo entre o a sua caixa e o dispositivo <i>Bluetooth</i>.</li></ul>
A caixa não liga	<ul style="list-style-type: none"><li>• Verifique se a caixa está ligada na rede elétrica</li><li>• Verifique se o botão POWER está na posição OK.</li><li>• Pressione o botão STANDBY rapidamente.</li></ul>
Entrada Auxiliar não está funcionando	<ul style="list-style-type: none"><li>• Verifique se está usando o cabo P2 3,5mm correto.</li><li>• Verifique se o dispositivo usado para reprodução do sinal está no volume alto.</li></ul>
Cartão SD ou Pendrive não reproduz musica	<ul style="list-style-type: none"><li>• Verifique se há musicas dentro do seu cartão ou pen drive.</li><li>• Tente utilizar outro cartão ou pen drive.</li><li>• Verifique se as musicas contidas no cartão ou pen drive são do formato MP3, WAVE, FLAC e WMA</li></ul>

### CERTIFICADO DE GARANTIA

Este produto tem uma garantia integral de 1 ano a partir da data de emissão da NF, sendo 3 meses de garantia legal e 9 meses de garantia contratual acrescentada pelo fabricante.

No caso da constatação de falhas de fabricação, encaminhe o produto juntamente com a nota fiscal à um posto autorizado, de modo que, após análise de falha, seja efetuado o conserto ou a substituição do produto.

Verifique em nosso site o posto autorizado mais próximo.

#### LIMITAÇÕES DA GARANTIA:

- 1) Produto quebrado, danificado ou violado;
- 2) Prazo de garantia expirado;
- 3) Uso em ambientes hostis que propiciem danos ao equipamento.

A garantia é somente em favor do 1º comprador e a THOMAS K. L. reserva-se o direito de alterar este produto, não sendo obrigada a incluir essas mudanças em produtos anteriormente fabricados.

No caso de falha do produto por problemas de fabricação, a indenização máxima cabível será a reposição do mesmo, não cabendo a THOMAS K. L. o pagamento de qualquer indenização.

Modelo: BO1001BT



**07028-20-13066**

“Este equipamento não tem direito à proteção contra interferência prejudicial e não pode causar interferência em sistemas devidamente autorizados.”

“Este produto contém a placa/módulo BO1001BT, código de homologação Anatel 07028-20-13066.”