

MÉDIO GRAVE ATRACK TT 8" 350 W 8 OHMS

DADOS E ESPECIFICAÇÕES TÉCNICAS

Código	1.32.017
Código de barras	7897183024830
Impedância nominal	8 Ohms
Potência (Programa musical)	700 W RMS
Potência (RMS – AES2)	350 W RMS
Resp. de frequência (-3 dB): *①, ②	115 Hz ~ 5700 Hz
Sensibilidade (Banda Efetiva):*①, ②	96 dB (SPL)
Diâmetro da bobina	77,0 mm
Altura do enrolamento / Camadas	14 mm / 2
Material do corpo da bobina	Kapton
Material do fio da bobina	Alumínio
Altura do gap	9 mm
Xmax (deslocamento máx. pico)	2,5 mm
Xlimite (antes do dano)	5 mm
Dimensional do imã	169 X 24 mm
Material do cone	Celulose com fibra de vidro
Material da centragem	Polycotton
Material da carcaça	Alumínio injetado
Peso líquido	6 kg
Volume alto-falante ocupado na caixa	1,6 L

CURVA DE RESPOSTA (1W/1m) *①, ②

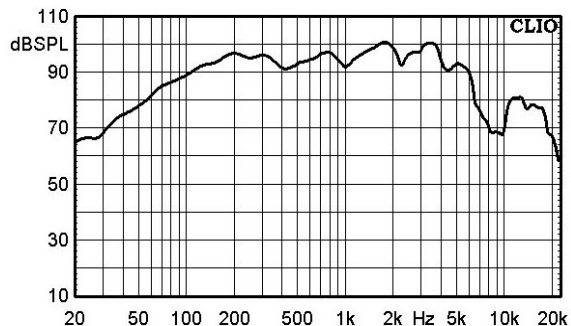

PARÂMETROS THIELE-SMALL

Fs (Frequência de ressonância)	109 Hz
Vas (Volume equivalente do falante)	4,91 L
Qts (Fator de qualidade)	0,50
Qes (Fator de qualidade elétrico)	0,52
Qms (Fator de qualidade mecânico)	11,27
ηo (Eficiência de referência)	1,17 %
Sd (Área efetiva do cone)	214 cm²
βL (Densidade de fluxo X Comprimento efetivo do fio da bobina)	15,06 T.m
Sensibilidade	92,89 dB (SPL)
Re: (Resistência elétrica)	6,26 Ω
Z mim: (Impedância mínima)	7,32 Ω
Mms: (Massa móvel)	27,63 g
Cms: / (Complância mecânica)	0,08 mm/N
Le 1kHz (Indutância bobina 1kHz)	0,42 mH
Le 10kHz (Indutância bobina 10kHz)	0,34 mH

CAIXAS SUGERIDAS (Espessura da madeira 15 mm)

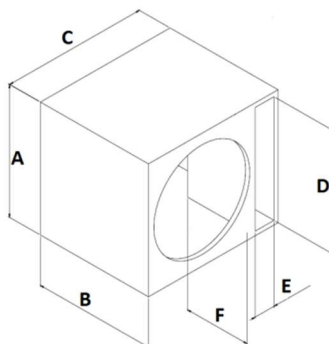

Vol. Interno (L)*	5,8	DADOS TÉCNICO	
A	25	F3 (Hz)	191
Dimensões externas (cm)	B 15	HPF 12 dB/8ª (Hz)	150
C	25	LPF 12 dB/8ª (Hz)	1000

DADOS TÉCNICOS

Fb (Hz)	155
F3 (Hz)	157
Fpico (Hz)	191
HPF 12 dB/8ª (Hz)	150
LPF 12 dB/8ª (Hz)	1000

CAIXA DUTADA

Vol. Interno (L)*	8
A	25
B	17
Dimensões externas (cm)	C 29
D	22
E	3,5
F	10,5

CAIXA SELADA

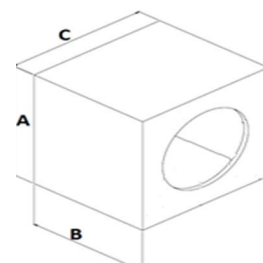

* (L) Vol. Interno: é o volume total da caixa, incluindo o volume ocupado pelo duto e alto-falante.
* Qualquer alteração das caixas sugeridas neste manual, sem revisão de projeto pode causar sobre excursão do alto-falante e baixo rendimento nos graves.

RECOMENDAÇÕES

- Utilize amplificadores com filtro passa-alta (HPF) para proteger o seu alto-falante de sobre-excursão.
- As dimensões das caixas indicadas neste manual podem ser alteradas de acordo com a necessidade do seu projeto, desde que o volume da caixa, volume e área do duto recomendados sejam mantidos.
- Caso o volume da caixa seja alterado, um software de simulação é recomendado para se obter a frequência de sintonia (Fb) informada neste manual. A alteração do volume da caixa pode resultar em alteração no volume do duto.

Fb = Frequência de sintonia da caixa.
F3 = Resposta da caixa em -3 dB.
Fpico = Frequência do pico.
HPF = Frequência de corte passa alta
LPF = Frequência de corte passa baixa

Dimensões do alto-falante (mm)

A	95	B	105
C	212	D	187
E	169	F	44,5

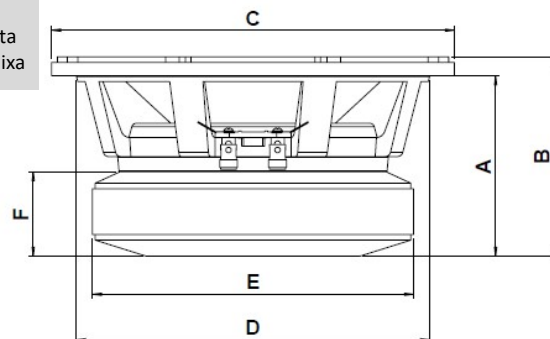

*① Curva de resposta com o alto-falante em caixa selada de 600 litros conforme norma IEC 60268-5.
*② Parâmetros Thiele Small e curva de resposta, obtidos a partir do alto-falante amaciado durante 30 minutos aplicando ½ potência com programa musical.

CONTATO

Suporte Técnico
E-mail: suporte@bomber.com.br
WhatsApp: +55 51 2125-9105



Pós Venda
E-mail: garantia@bomber.com.br
Tel. / WhatsApp: +55 51 2125-9175



Assistência Técnica
Verifique a assistência técnica autorizada Bomber mais próxima de sua localização, acessando o nosso site www.bomber.com.br.

MID BASS
ATRACK TT 8" 350 W 8 OHMS

TECHNICAL DATA

Code	1.32.017
Bar code	7897183024830
Nominal impedance	8 Ohms
Power (Musical Programm)	700 W RMS
Power (RMS-AES2)	350 W RMS
Frequency response (-3 dB): *①, ②	115 Hz ~ 5700 Hz
Sensitivity (Effective band):*①, ②	96 dB (SPL)
Voice coil diameter	77,0 mm
Winding height / Layers	14 mm / 2
Voice coil body material	Kapton
Voice coil wire material	Alumínio
Gap height	9 mm
Xmax (max. peak displacement)	2,5 mm
Xlimit (before damage)	5 mm
Magnet diameter	169 X 24 mm
Cone material	Cellulose with Fiberglass
Spider material	Polycotton
Frame material	Injected Aluminum
Net weight	6 kg
Speaker volume filled in the box	1,6 L

RESPONSE CURVE (1W/1m) *①, ②

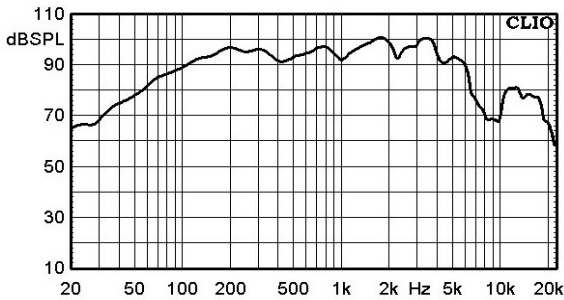

THIELE-SMALL PARAMETERS

Fs (Resonance frequency)	109 Hz
Vas (Speaker's equivalent volume)	4,91 L
Qts (Quality factor)	0,50
Qes (Electrical quality factor)	0,52
Qms (Mechanical quality factor)	11,27
ηo (Reference efficiency)	1,17 %
Sd (Effective cone area)	214 cm²
βL (Flow density X Effective length of coil wire)	15,06 T.m
Sensitivity	92,89 dB (SPL)
Re: (Electrical resistance)	6,26 Ω
Z min: (Minimum impedance)	7,32 Ω
Mms: (Moving mass)	27,63 g
Cms: (Mechanical compliance)	0,08 mm/N
Le 1kHz (1kHz coil inductance)	0,42 mH
Le 10kHz (10kHz coil inductance)	0,34 mH

SUGGESTED BOXES
(Wood thickness 15 mm)

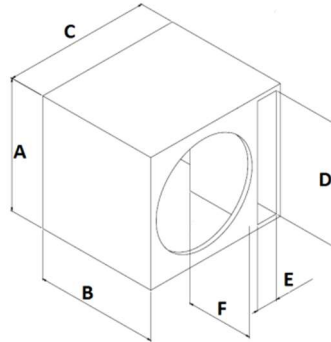

Internal Vol.	5,8	TECHNICAL DATA
External dimensions (cm)	A 25	F3 (Hz) 191
	B 15	HPF 12 dB/8ª (Hz) 150
	C 25	LPF 12 dB/8ª (Hz) 1000

TECHNICAL DATA

Fb (Hz)	155
F3 (Hz)	157
Fpeak (Hz)	191
HPF 12 dB/8ª (Hz)	150
LPF 12 dB/8ª (Hz)	1000
Internal Vol. (L)*	8
A	25
B	17
C	29
D	22
E	3,5
F	10,5

VENTED BOX

External dimensions (cm)

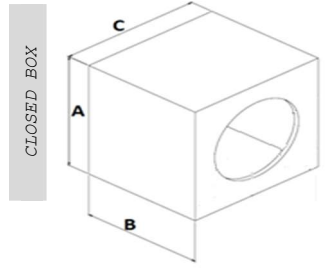

CLOSED BOX

* (L) Internal volume: is the total box volume, including the volume occupied by the duct and speaker.
* Any changes in the box dimensions suggested in this manual, without a correct design review, may cause speaker over displacement and poor bass response.

RECOMMENDATIONS

1. Use amplifiers with high-pass filter (HPF) to protect your speaker from over-displacement.
2. The boxes dimensions indicated in this manual can be changed according to the need of your project, as long as the box volume, as well the duct volume and area recommended are maintained.
3. If the box volume is changed, a simulation software is recommended to obtain the tuning frequency (Fb) informed in this manual. Change the box volume may result in changes in the duct volume.

Fb = Box tuning frequency.
F3 = Box response at -3 dB.
Fpeak = Peak frequency.
HPF = High Pass Cutoff Frequency
LPF = Low Pass Cutoff Frequency

Speaker dimensions (mm)

A	95	B	105
C	212	D	187
E	169	F	44,5

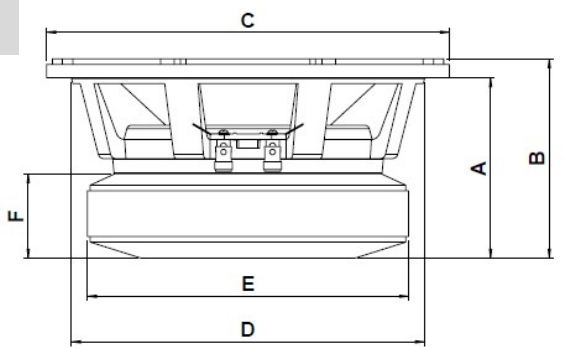

*① Response curve with 600 liters sealed box speaker by IEC 60268-5 standard.
*② Thiele-Small parameters and response curve, obtained from the speaker softened for 30 minutes applying ½ power with music program.

CONTACT
Technical support
E-mail: suporte@bomber.com.br
WhatsApp: +55 51 2125-9105



After sales
E-mail: garantia@bomber.com.br
Tel. / WhatsApp: +55 51 2125-9175



Technical Assistance
Check the Bomber authorized service center closest to your location through our website www.bomber.com.br.