

SLIM 10" 200 WATTS RMS 4 OHMS

DADOS E ESPECIFICAÇÕES TÉCNICAS

Código	1.47.043
Modelo	SW10SL200-4M
Código de barras	7897183029804
Impedância nominal	4 Ohms
Potência RMS	200 W
Resp. em frequência (- 10 dB):*①, ②	33 Hz ~ 1000 Hz
Resp. em frequência (- 3 dB): *①, ②	47 Hz ~ 230 Hz
Sensibilidade (banda efetiva):*①, ②	88 dB SPL
Diâmetro da bobina	38,1 mm
Altura do enrolamento / Camadas	15,7 mm / 4
Material do corpo da bobina	Kapton
Material do fio da bobina	Cobre
Altura do gap	5 mm
Xmax (deslocamento máx. pico)	5,4 mm
Xlim (antes do dano)	10,4 mm
Diâmetro do imã	134 X 18 mm
Material do cone	Polipropileno
Material da centragem	Algodão e Poliéster
Material da carcaça	Aço
Peso líquido	2,8 kg
Volume alto-falante ocupado na caixa	1 L

RESPOSTA EM FREQUÊNCIA (2 V / 1 m) *①, ②

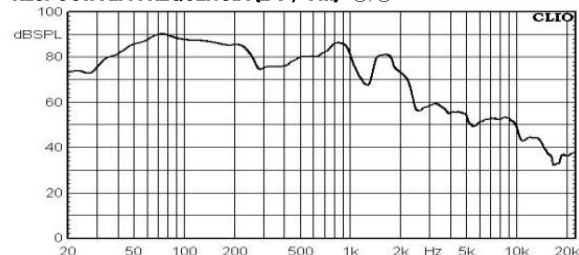

PARÂMETROS THIELE-SMALL

Fs (frequência de ressonância)	48 Hz
Vas (volume equivalente do falante)	16,58 L
Qts (fator de qualidade)	1,02
Qes (fator de qualidade elétrico)	1,20
Qms (fator de qualidade mecânico)	6,80
η (eficiência de referência)	0,15 %
Sd (área efetiva do cone)	366 cm ²
β L (Densidade de fluxo X Comprimento efetivo do fio da bobina)	10,39 T.m
Sensibilidade	84,02 dB (SPL)
Re (resistência elétrica DC)	3,52 Ω
Z min (impedância mínima)	4,32 Ω
Mms (massa móvel)	120 g
Cms (Complância mecânica)	0,09 mm/N
Le @ 1 kHz (indutância da bobina)	1,55 mH
Le @ 10 kHz (indutância da bobina)	0,93 mH

*① Curva de resposta em frequência com o alto-falante em uma caixa selada de 600 litros conforme norma IEC 60268-5.

*② Parâmetros de Thiele-Small e curva de resposta em frequência obtidos a partir do alto-falante amaciado durante 30 minutos aplicando 1/2 potência com programa musical.

CONTATO Suporte Técnico

E-mail: suporte@bomber.com.br
WhatsApp: +55 51 2125-9105



Pós Venda

E-mail: garantia@bomber.com.br
Tel. / WhatsApp: +55 51 2125-9175



Assistência Técnica

Verifique a assistência técnica autorizada Bomber mais próxima de sua localização, acessando o nosso site www.bomber.com.br.

CAIXAS SUGERIDAS

(Espessura da madeira de 18mm)

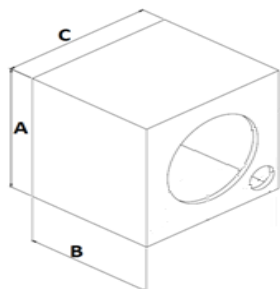

DUTO REDONDO

DADOS TÉCNICOS	VOL. MIN.	VOL. IDEAL
Fb (Hz)	56	50
F3 (Hz)	66	59
Fpico (Hz)	82	73
HPF 12 dB/8ª (Hz)	35	35
LPF 12 dB/8ª (Hz)	<300	<300
Vol. Interno (L)*	14,2	17
\varnothing Duto (in)	1 x 3"	1 x 3"
Compr. duto (cm)	33	33
Dimensões externas (cm)	A	39
	B	13,1
	C	46

DADOS TÉCNICOS	VOL. MIN.	VOL. IDEAL
F3 (Hz)	64	54
HPF 12 dB/8ª (Hz)	35	35
LPF 12 dB/8ª (Hz)	<300	<300
Vol. Interno (L)*	10	17
Dimensões externas (cm)	A	36
	B	13
	C	37

SELADA

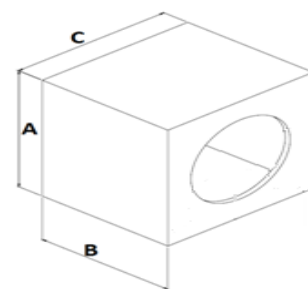

* (L) Vol. Interno: é o volume total da caixa, incluindo o volume ocupado pelo duto e alto-falante.

* Qualquer alteração das caixas sugeridas neste manual, sem revisão de projeto, pode causar sobre excursão do alto-falante e um baixo rendimento nos graves.

RECOMENDAÇÕES

1. Utilize amplificadores com filtro passa-alta (HPF) para proteger o seu alto-falante de sobre excursão.
2. As dimensões das caixas indicadas neste manual podem ser alteradas de acordo com a necessidade do seu projeto, desde que o volume da caixa, volume e área do duto recomendados sejam mantidos.
3. Caso o volume da caixa seja alterado, um software de simulação é recomendado para se obter a frequência de sintonia (Fb) informada neste manual. A alteração do volume da caixa pode resultar em alteração no volume do duto.

Dimensões do alto-falante (mm)

A	70	B	78
C	257	D	231
E	137	F	31

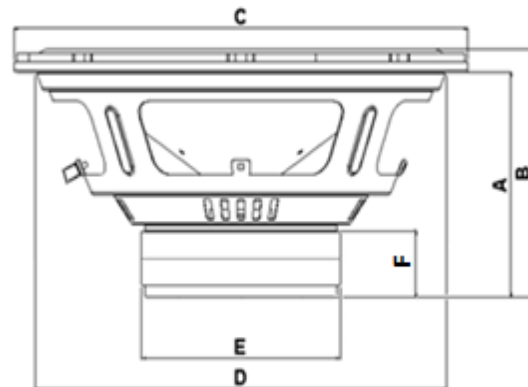

Fb = Frequência de sintonia da caixa.

F3 = Resposta da caixa em -3 dB.

Fpico = Frequência do pico.

HPF = Frequência de corte passa-alta

LPF = Frequência de corte passa-baixa

TECHNICAL DATA

Code	1.47.043
Model	SW10SL200-4M
Bar code	7897183029804
Nominal impedance	4 Ohms
Power handling (RMS)	200 W
Frequency response (- 10 dB):*①, ②	33 Hz ~ 1000 Hz
Frequency response (- 3 dB): *①, ②	47 Hz ~ 230 Hz
Sensitivity (effective band):*①, ②	87 dB SPL
Voice coil diameter	38,1 mm
Winding height / Layers	15,7 mm / 4
Voice coil former	Kapton
Voice coil wire material	Copper
Gap height	5 mm
Xmax (max. peak displacement)	5,4 mm
Xlim (before damage)	10,4 mm
Magnet diameter	134 X 18 mm
Cone material	Polypropylene
Spider material	Polycotton
Frame material	Steel
Net weight	3 kg
Speaker volume filled in the box	1 L

FREQUENCY RESPONSE (2 V / 1 m) *①, ②

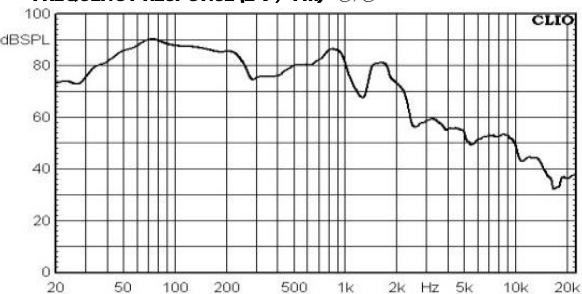

THIELE-SMALL PARAMETERS

Fs (resonance frequency)	48,64 Hz
Vas (speaker's equivalent volume)	16,58 L
Qts (quality factor)	1,02
Qes (electrical quality factor)	1,20
Qms (mechanical quality factor)	6,80
ηo (reference efficiency)	0,15 %
Sd (effective cone area)	366 cm ²
βL (Flow density X Effective length of coil wire)	10,39 T.m
Sensitivity	84,02 dB (SPL)
Re (DC resistance)	3,52 Ω
Zmin (minimum impedance)	4,31 Ω
Mms (moving mass)	120 g
Cms (mechanical compliance)	0,09 mm/N
Le @ 1 kHz (coil inductance)	1,55 mH
Le @ 10 kHz (coil inductance)	0,93 mH

*① Frequency response curve with the speaker placed in a 600 liter sealed box as recommended by IEC 60268-5 standard.

*② Thiele-Small parameters and frequency response curve obtained from the speaker softened for 30 minutes applying ½ power with a music program.

SUGGESTED BOXES
(Wood thickness of 18 mm)

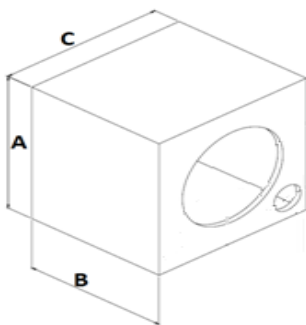

ROUND DUCT

TECHNICAL DATA	MIN. VOL.	IDEAL VOL.
Fb (Hz)	56	50
F3 (Hz)	66	59
Fpic (Hz)	82	73
HPF 12 dB/oct (Hz)	35	35
LPF 12 dB/oct (Hz)	<300	<300
Internal Vol. (L)*	14,2	17
∅ Duct (in)	1 x 3"	1 x 3"
Duct length (cm)	33	33
External dimensions (cm)	A	39
	B	13,1
	C	46

TECHNICAL DATA MIN. VOL. IDEAL VOL.

F3 (Hz)	64	54
HPF 12 dB/oct (Hz)	35	35
LPF 12 dB/oct (Hz)	<300	<300
Internal Vol. (L)*	10	17
External dimensions (cm)	A	36
	B	13
	C	37

CLOSED

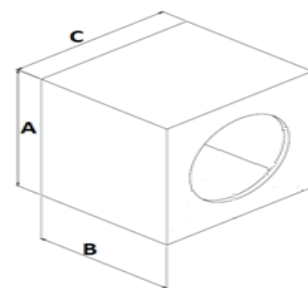

*(L) Internal volume: is the total box volume, including the volume occupied by the duct and speaker.

*Any changes in the box dimensions suggested in this manual, without a correct design review, may cause speaker over-exursion and poor bass response.

RECOMMENDATIONS

1. Use amplifiers with a high-pass filter (HPF) to protect your speaker from over-exursion.
2. The boxes dimensions indicated in this manual can be changed according to the need of your project, as long as the box volume, as well the duct volume and area recommended are maintained.
3. If the box volume is changed, a simulation software is recommended to obtain the tuning frequency (Fb) informed in this manual. Change the box volume may result in changes in the duct volume.

Speaker dimensions (mm)

A	70	B	78
C	257	D	231
E	137	F	31

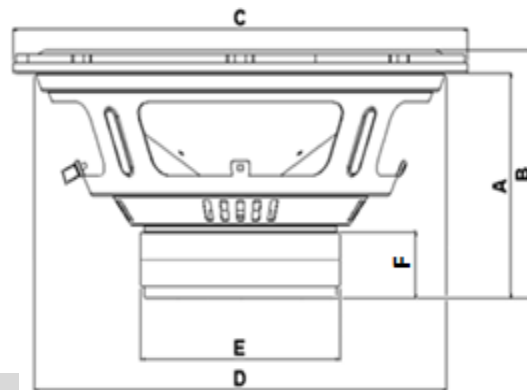

Fb = Box tuning frequency.
F3 = Box response at -3 dB.
Fpeak = Peak frequency.
HPF = High-Pass cutoff frequency
LPF = Low-Pass cutoff frequency

CONTACT
Technical support

E-mail: suporte@bomber.com.br
Skype: support.bomber
WhatsApp: +55 51 2125-9105



After sales

E-mail: garantia@bomber.com.br
Tel. / WhatsApp: +55 51 2125-9175



Technical Assistance

Check the Bomber authorized service center closest to your location through our website www.bomber.com.br.